

III. Lok steuern

Ferngesteuerter Drehkran anschließen

Zum Lieferumfang gehört bei einigen K-Startpackungs-Zusammenstellungen auch ein ferngesteuerter Drehkran. Beachten Sie hierzu die Erläuterungen zum Inhalt auf der Verpackung. Auf Wunsch kann dieses Modell (Art.-Nr. 7051) auch einzeln erworben werden.

1. Montieren Sie die Stecker auf die Kabelenden der Anschlussleitungen. Isolieren Sie hierzu die Kabelenden auf ca. 4 mm, verdrillen anschließend die Litzenadern, legen das Litzenende um und schrauben zum Schluss den aufgesteckten Stecker fest. An die roten Kabel kommt jeweils ein roter Stecker, auf die schwarzen Kabel kommt jeweils ein grauer Stecker, und auf das gelbe Kabel kommt ein gelber Stecker. Das braune Kabel wird einfach nur isoliert und die Litzenadern verdrillt. Da dieses Kabel an den Transformator angeschlossen wird, benötigt man keinen Stecker bei diesem Anschlusskabel.
2. Montieren Sie auf dem einzelnen gelben Kabel auf der einen Seite einen gelben Stecker wie unter Schritt 1 beschrieben. Das andere Kabelende nur abisolieren und die Litzenadern verdrillen.
3. Montieren Sie an den Kabelenden des Hebemagneten je einen braunen und roten Stecker an.
4. Überprüfen Sie, ob der Netzstecker vom Transformator aus der Netzsteckdose entfernt ist!

5. Schließen Sie das braune Kabel von der Krananschlussleitung an die braune Klemme des Transformators an.
6. Schließen Sie das gelbe Kabel an die gelbe Klemme des Transformators an.
7. Schließen Sie die Stecker des gelben Anschlusskabels vom Transformator seitlich an die Buchse am Schaltpult an.
8. Stecken Sie die restlichen Stecker entsprechend der Anschluss-Zeichnung an der Rückseite des Schaltpults ein.
9. Stecken Sie die beiden Anschlussstecker des Hebemagneten in die Buchsen an der Vorderseite des Kranhauses.

Schritt 1 / Step 1



Schritt 2 / Step 2



Schritt 3 / Step 3



Controlling a locomotive

Nach Einstecken des Netzsteckers des Transformators in die Netzsteckdose ist der Drehkran jetzt einsatzbereit. Folgende Funktionen bietet dieses Modell:

1. Heben und Senken der Last. Dies wird über die beiden linken Tasten am Schaltpult gesteuert.
2. Drehen des Kranaufbau wahlweise nach rechts oder links. Dies wird durch die jeweils 2. Taste von links auf dem Schaltpult gesteuert.
3. Ein- und Ausschalten des Hebemagnets. Gleichzeitig wird auch die Beleuchtung im Drehkran-Aufbau ein- und ausgeschaltet. Dies geschieht mit dem 3. Tastenpaar von links auf dem Schaltpult.
4. Der Ausleger kann manuell am Kran in mehreren Stufen verändert werden. Dadurch verändert sich auch automatisch der vom Ausleger benötigte Freiraum.

Tipp: Um Kollisionen zu vermeiden achten Sie am besten beim Aufstellen des Drehkrans darauf, dass der Ausleger nicht in eine angrenzende, befahrene Strecke hineinragt.

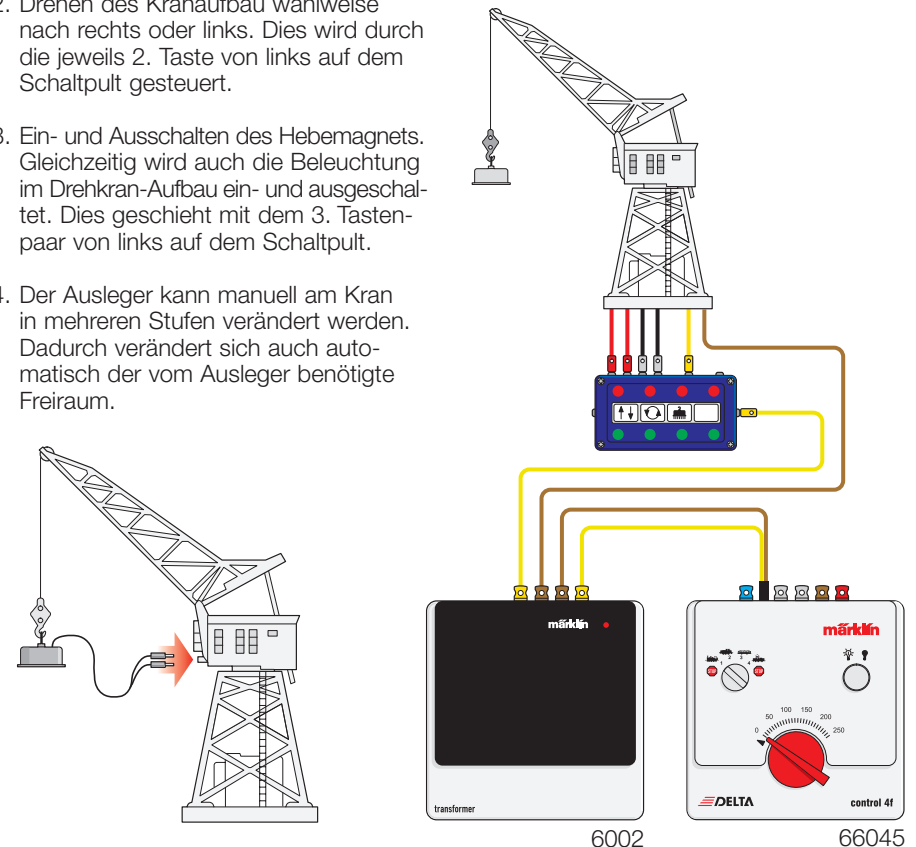

Comment commander la locomotive

Connecting the Remote Controlled Rotary Crane to the Layout

A remote controlled rotary crane is included with some K Track starter sets. See the instructions about the contents of the set about this crane. This model can also be purchased separately (item no. 7051).

1. Install the plugs on the ends of the connecting wires for the crane. Strip about 4 mm or 1/16" of insulation from the ends of the wires, then twist the strands for each wire, bend the twisted strands back against the insulation on the wire, insert the wire into the plug and finally tighten the set screw for each plug. A red plug is to be installed on each of the red wires, and a gray plug is to be installed on each of the gray wires, and a yellow plug is to be installed on the yellow wire. A short amount of insulation is stripped from the end of the brown wire and the strands are to be twisted. You do not need a plug for this wire, since it will be connected to the transformer.
2. Install a yellow plug on the single yellow wire on the one side of the crane as described above in Step 1. Strip a short amount of insulation from the other end of this wire and twist the strands.
3. Install a brown plug and a red plug on the ends of the wires for the electro-magnet.
4. Check to make sure that the power cord for the transformer is unplugged from the wall outlet!

5. Connect the brown wire from the crane's wiring harness to the brown terminal clip on the transformer.
6. Connect the yellow wire to the yellow terminal clip on the transformer.
7. Insert the plug on the yellow wire from the transformer into the side socket on the control box for the crane.
8. Insert the remaining plugs into the back of the crane's control box according to the wiring diagram.
9. Insert the two plugs for the electro-magnet into the sockets on the front of the crane's cab.

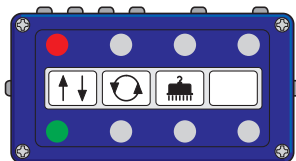
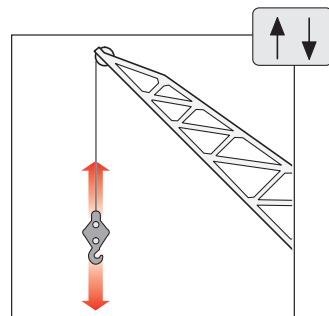

Locomotief besturen

After you have plugged the power cord for the transformer into the wall outlet, the rotary crane is now ready for operation. This model offers the following working functions:

1. Raising and lowering the load. This is controlled with the two buttons farthest to the left on the control box.
2. Rotating the crane cab and boom either to the right or the left. This is done with one or the other of the two buttons that are second from the left on the control box.

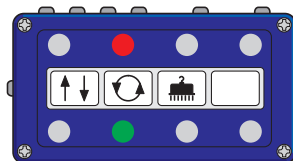
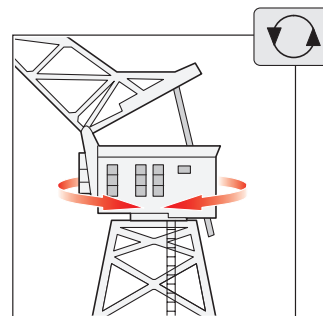

3. Turning the electro-magnet on and off. The light in the crane cab is also turned on and off at the same time. This is done with the third pair of buttons from the left on the crane's control box.
4. The boom can be adjusted manually on the crane in several steps. This also changes automatically the amount of free space required for the boom to swing.

Tip: In order to prevent collisions, be careful when setting the crane up so that the boom does not swing out onto an adjacent track with a train that is running on it.

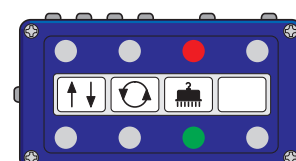
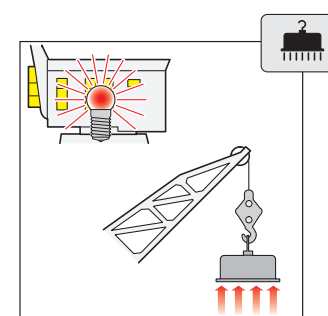

III. Lok steuern

Raccordement de la grue télécommandée

Certains coffrets de démarrage en voie K contiennent une grue télécommandée. Tenez compte des explications données au sujet du contenu du coffret. Il est également possible de vous procurer la grue (modèle n° 7051) séparément.

1. Installez une fiche sur chaque extrémité des câbles de raccordement. Pour chaque câble, dénudez d'abord son extrémité sur une longueur de 4 mm environ. Torsadez ensuite les brins de câble dénudés, introduisez le câble dans la fiche et serrez la vis de fixation. Au câble rouge correspond une fiche rouge, au câble noir correspond une fiche grise et au câble jaune correspond une fiche jaune. Le câble brun est seulement dénudé et ses brins torsadés. Comme ce câble est raccordé au transformateur, il n'est pas nécessaire de lui adjoindre une fiche.

2. Installez une fiche jaune sur une des extrémités du câble jaune comme décrit à l'étape 1. Dénudez l'autre extrémité et torsadez les brins ainsi dénudés.

3. Installez aux extrémités des câbles de l'aimant de levage respectivement une fiche brune et une fiche rouge.

4. Vérifiez que la fiche de raccordement du transformateur au réseau domestique n'est pas insérée dans la prise!

5. Raccordez le câble brun de la grue à la borne brune du transformateur.

6. Raccordez l'extrémité dénudée du câble jaune à la borne jaune du transformateur.

7. Raccordez la fiche du câble jaune venant du transformateur latéralement à la douille du pupitre de commande.

8. Insérez les autres fiches à l'arrière du pupitre de commande selon le schéma de raccordement.

9. Insérez les deux fiches de la bobine magnétique dans les douilles situées à l'avant de la cabine de grue.

Étape 1 / Step 1



Étape 2 / Step 2



Étape 3 / Step 3



Controlling a locomotive

Une fois la prise du transformateur insérée dans la prise de courant domestique, la grue est prête à fonctionner. Ce modèle permet les manœuvres suivantes:

1. Lever et descendre la charge. Cette manœuvre est réalisée à l'aide des deux touches gauches du pupitre de commande.

2. Faire pivoter la cabine soit à droite, soit à gauche. Ceci est réalisé grâce à la deuxième touche du pupitre à partir de la gauche.

3. Activer et désactiver la bobine magnétique de levage. Simultanément, l'éclairage de la cabine est activé et désactivé. Pour ce faire, il faut utiliser la troisième touche du pupitre à partir de la gauche.

4. La position de la flèche peut être modifiée manuellement selon plusieurs crans. Ce faisant, automatiquement, on modifie également la marge de manœuvre de la flèche.

Conseil: Pour éviter les collisions, lors de la mise en place de la grue, le mieux est de veiller à ce que la flèche ne s'élève pas au-dessus d'une voie avoisinante.

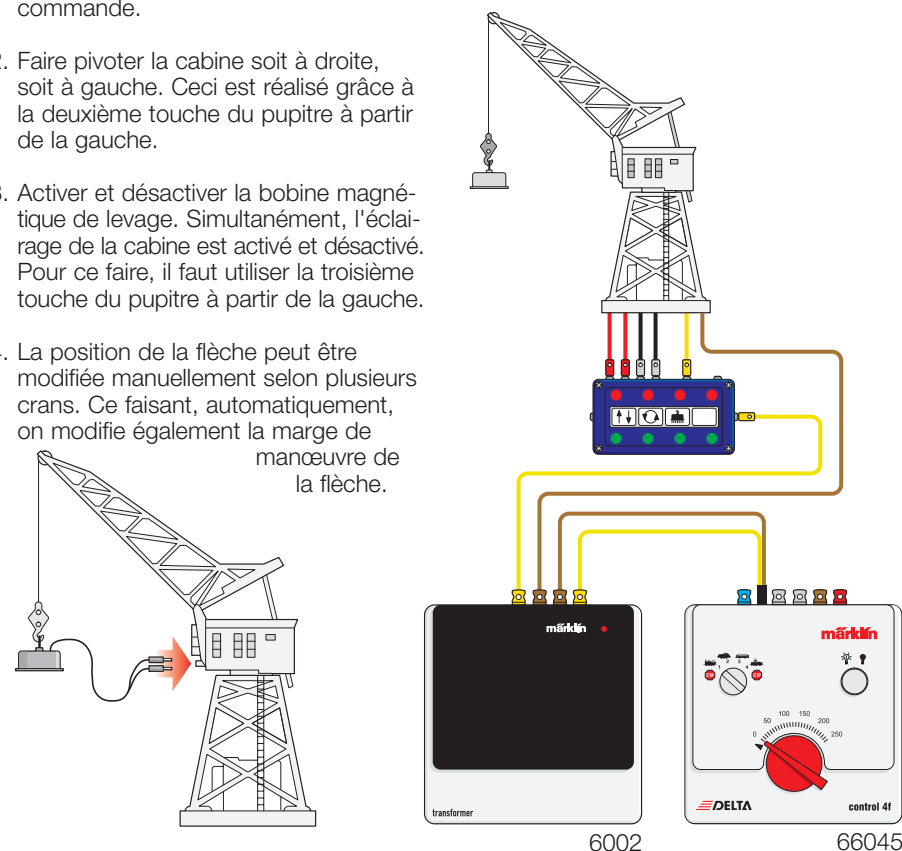

Comment commander la locomotive

Op afstand bestuurbare portaalkraan aansluiten

Bij sommige K-rail startverpakkingen behoort een op afstand bedienbare portaalkraan tot de omvang van de verpakking. Zie hiervoor het inhoudsoverzicht van de verpakking. Indien gewenst kan dit model (art.nr. 7051) ook los aangeschaft worden.

1. Monteer de stekkers aan de uiteinden van de aansluitdraden. Verwijder hiervoor over een afstand van ca. 4 mm de isolatie aan het uiteinde van de draad, draai de losse kern in elkaar, buig het eind om en schroef de er overheen geschoven stekker vast. Aan de rode draden komt elk een rode stekker, de zwarte draden krijgen elk een grijze stekker en aan de gele draad een gele stekker. Van het bruine draaduiteinde wordt alleen de isolatie verwijderd en de losse binnendraden in elkaar gedraaid. Aangezien deze draad direct aan de transformator aangesloten wordt, heeft deze aansluitdraad geen stekker nodig.
2. Monteer op de losse gele draad aan één uiteinde een gele stekker zoals onder stap 1 is beschreven. Van het andere uiteinde wordt alleen de isolatie verwijderd en de losse binnendraden in elkaar gedraaid.
3. Monteer aan de draaduiteinden van de hefmagneet een bruine en een rode stekker.
4. Controleer of de stekker van de transformator uit het stopcontact is gehaald!

5. Sluit de bruine aansluitdraad van de kraan aan op de bruine klem van de transformator.
6. Sluit de losse gele aansluitdraad aan op de gele klem van de transformator.
7. Sluit de stekker van deze losse gele draad aan op de stekkerbus aan de zijkant van het bedieningspaneel.
8. Steek de andere stekkers, overeenkomstig het aansluitschema, in de stekkerbussen aan de achterzijde van het bedieningspaneel.
9. Steek de beide stekkers van de hefmagneet in de beide stekkerbussen aan de voorkant van het kraanhuis.

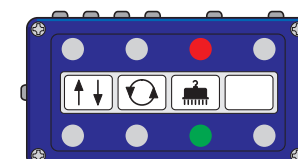
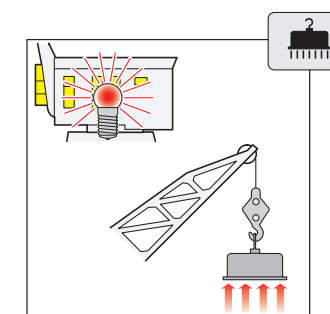
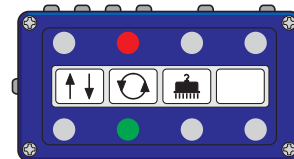
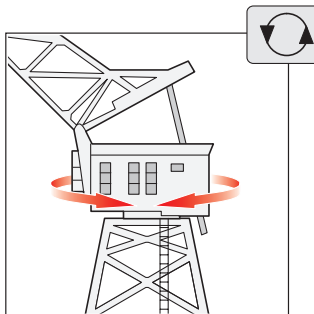
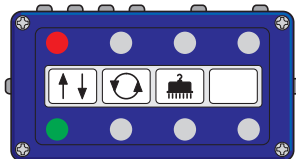
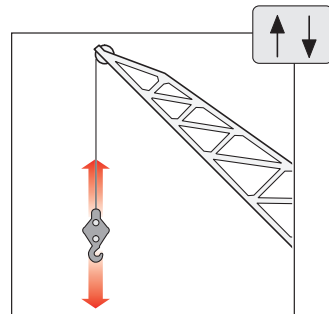

Locomotief besturen

Nadat de netstekker van de transformator in het stopcontact is gestoken is de portaalkraan klaar voor gebruik. Het model biedt u de volgende functies:

1. Heffen en vieren van de last. Deze functie wordt met het linker toetsenpaar op het bedieningspaneel bestuurd.
2. Draaien van de kraanopbouw naar rechts of links. Deze functie wordt met het tweede toetsenpaar van links op het bedieningspaneel bestuurd.
3. In- en uitschakelen van de hefmagneet. Gelijktijdig wordt ook de binnenverlichting in het draaibare kraanhuis in- en uitgeschakeld. Dit gebeurt met het derde toetsenpaar van links op het bedieningspaneel.

4. De stand van de giek kan met de hand in meerdere stappen versteld worden. Hierbij verandert automatisch ook de benodigde vrije ruimte (draaicirkel) van de portaalkraan.

Tip: om botsingen met treinen te voorkomen dient men er bij het plaatsen van de portaalkraan op te letten dat, de giek niet binnen het bereik van een er naast liggend, berijdbaar spoor komt te liggen.